



Indradha Pullover

No. 1006-192-6437

Größen: XS (S, M)

Niveau: Anfänger

Häkelnadel: 4 mm

Material: Nähnadel, Maschenmarkierer

Garn: Hobbii Dolce Cashmere

in der Farbe: Perfect Rainbow (01)

Wieviel Garn wird gebraucht?

XS = 360 Gramm / 1240 m (2 Knäuel)

S = 385 Gramm / 1350 m (2 Knäuel)

M = 400 Gramm / 1400 m (2 Knäuel)

Bestelle das Garn hier:

<http://shop.hobbii.de/indradha-pullover>

Abkürzungen in dieser Häkelschrift:

- **lm** = Luftmasche
- **Stb** = Stäbchen
- **m** = Masche(n)
- **RelStb-vo** = Reliefstäbchen von vorne um das Stäbchen der unteren Reihe
- **RelStb-hi** = Reliefstäbchen von hinten um das Stäbchen der unteren Reihe
- **3-RelStb-vo** = 3-faches Reliefstäbchen von vorne um das Reliefstäbchen der unteren Reihe

Maschenprobe:

- **17 Stb** = 10 cm
- **10 Reihen** = 10 cm

Über diesen Pullover

Der Pullover Indradha ist ganz einfach zu häkeln und perfekt für Frühlingstage oder kühle Sommerabende. Er ist wunderbar leicht, weich und luftig. Ich liebe ihn, besonders wegen seiner schönen Farben. Die Idee für den Namen habe ich von der Kaschmirfaser, die von der Kaschmirziege stammt. Die Kaschmirziege ist ursprünglich im Himalaya zuhause und "Indradhanush" ist Hindi. Es bedeutet "Rainbow" (= Regenbogen). Ich mag den Klang dieses Wortes, also habe ich mich entschlossen, den ersten Teil dieses Wortes für mein schönes neues Design zu nehmen.

Über das Design

Der Pullover Indradha ist eine sehr gute Häkelschrift für Anfänger. Er ist einfach zu häkeln, ganz ohne Zu- und Abnahmen. Der Pullover wird in einem Stück gehäkelt und die Ärmel werden mit angehäkelt. Wenn das ganze Stück fertig ist, müssen nur die Seitennähte zusammengenäht werden und der Pullover ist fertig. Vorder- und Rückenteil werden in einem Stück gehäkelt, nur getrennt durch den Halsausschnitt.

Der Indradha Pullover hat eine lose Passform und ist ca. 10 cm weiter im Vergleich zu einer durchschnittlichen Oberweite (= Brustumfang). Wenn du lieber einen etwas engeren Pullover häkeln möchtest, dann kannst du mit etwas weniger Maschen arbeiten, als in der Häkelschrift steht.

Færdige mål

Diese Anleitung gibt es für 3 Größen, XS, S und M. Die fertigen Maße in cm stehen in der Maßskizze unten:

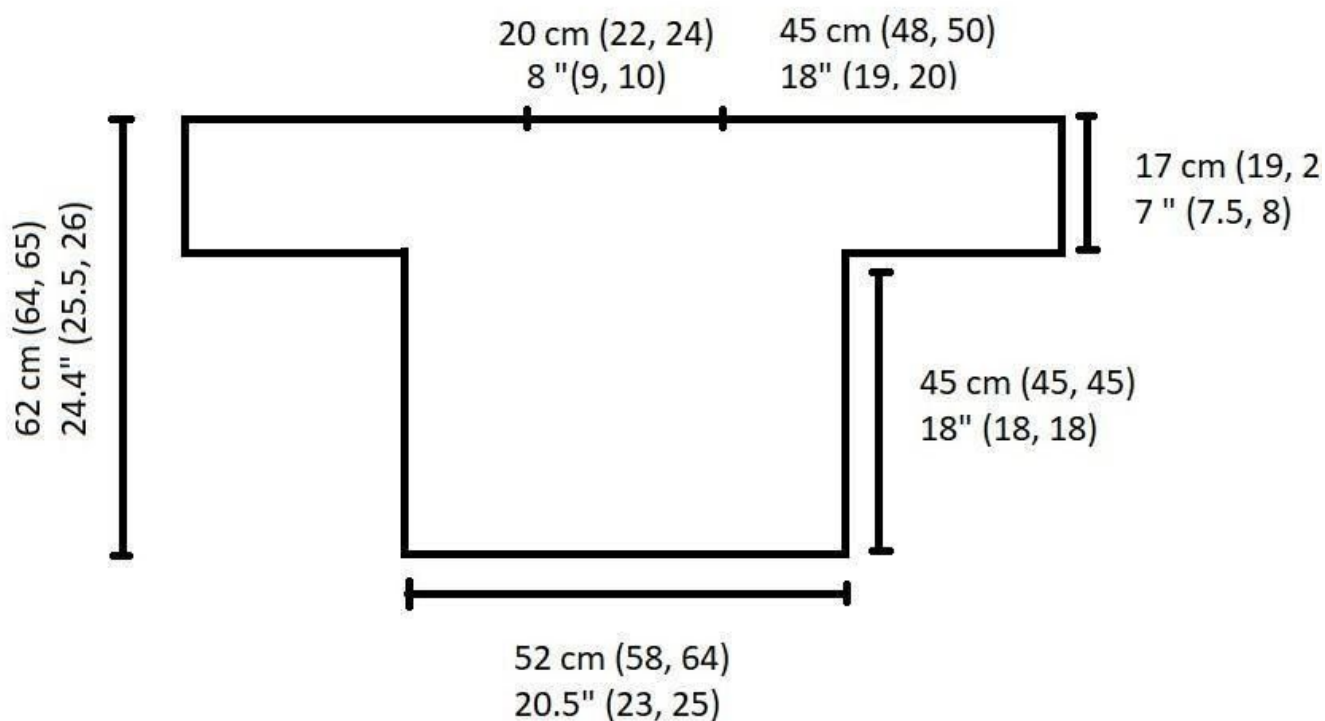

Die Maschen

Die Maschen in dieser Anleitung sind einfach und passen gut für einen Anfänger. Der ganze Pullover wird mit Stäbchen gehäkelt und zwischendurch mit Stäbchen, die vorne um ein Stäbchen der Vorreihe gehäkelt werden.

Stäbchen, die um ein Stäbchen der Vorreihe gehäkelt werden, kann man auf 2 Arten häkeln, ohne das es Einfluss auf das Resultat hat. Du kannst die Art wählen, die du am einfachsten findest.

Stäbchenmuster, Version 1

Erste Reihe (rechts): 9 Stb, 1 RelStb-vo in die nächste Masche.

Zweite Reihe (links): 9 Stb, 1 RelStb-hi in die nächste Masche (RelStb-hi werden um das RelStb-vo der Vorreihe gehäkelt)

Untenstehend findest du das Diagramm:

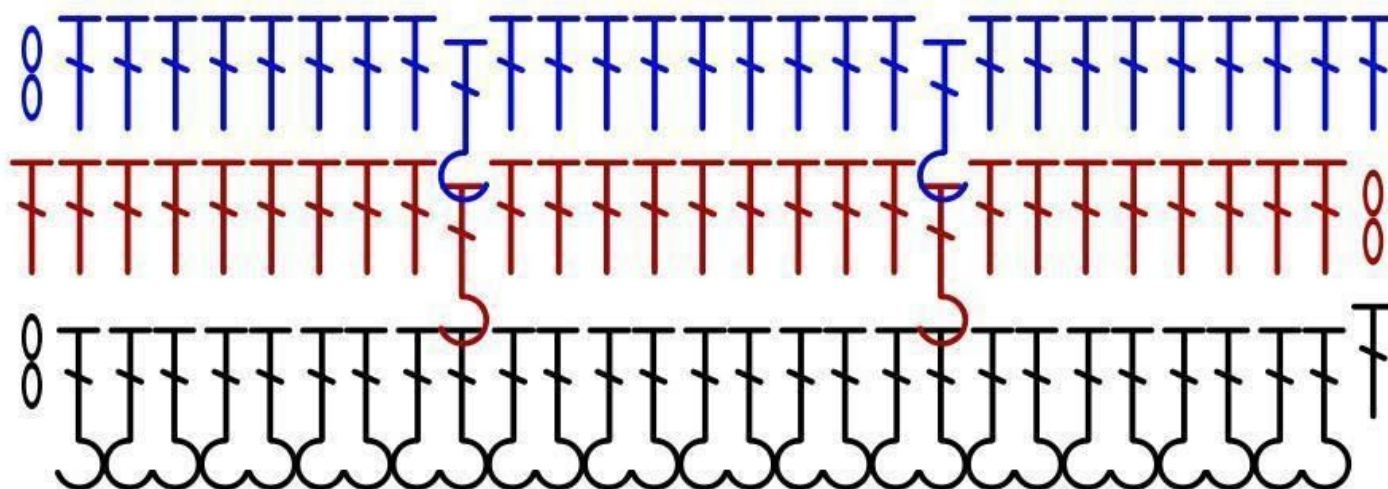

**Die erste Reihe des Diagramms ist die letzte Reihe Rippen, die gehäkelt wird, indem man im Wechsel 1 RelStb-vo und 1 RelStb-hi häkelt.*

Stäbchenmuster, Version 2

Wenn du es schwierig findest, auf der linken Seite zu sehen, in welche m du ein 1 RelStb-hi häkeln sollst, dann kannst du die Reihe auch mit ganz normalen Stäbchen häkeln.

Wenn du jetzt wieder auf der rechten Seite bist, und die Streifen mit RelStb-vo häkeln sollst, dann häkelst du ein 3-faches Reliefstäbchen (3-RelStb-vo) anstelle eines 1 RelStb-vo von vorne um das (3-fache) Reliefstäbchen aus der Vorreihe. Das bedeutet, dass du die Reihe Stb, die du auf der linken Seite gehäkelt hast, überspringst und um das Reliefstäbchen der Reihe darunter häkelst.

Hier siehst du das Diagramm für die zweite Version:

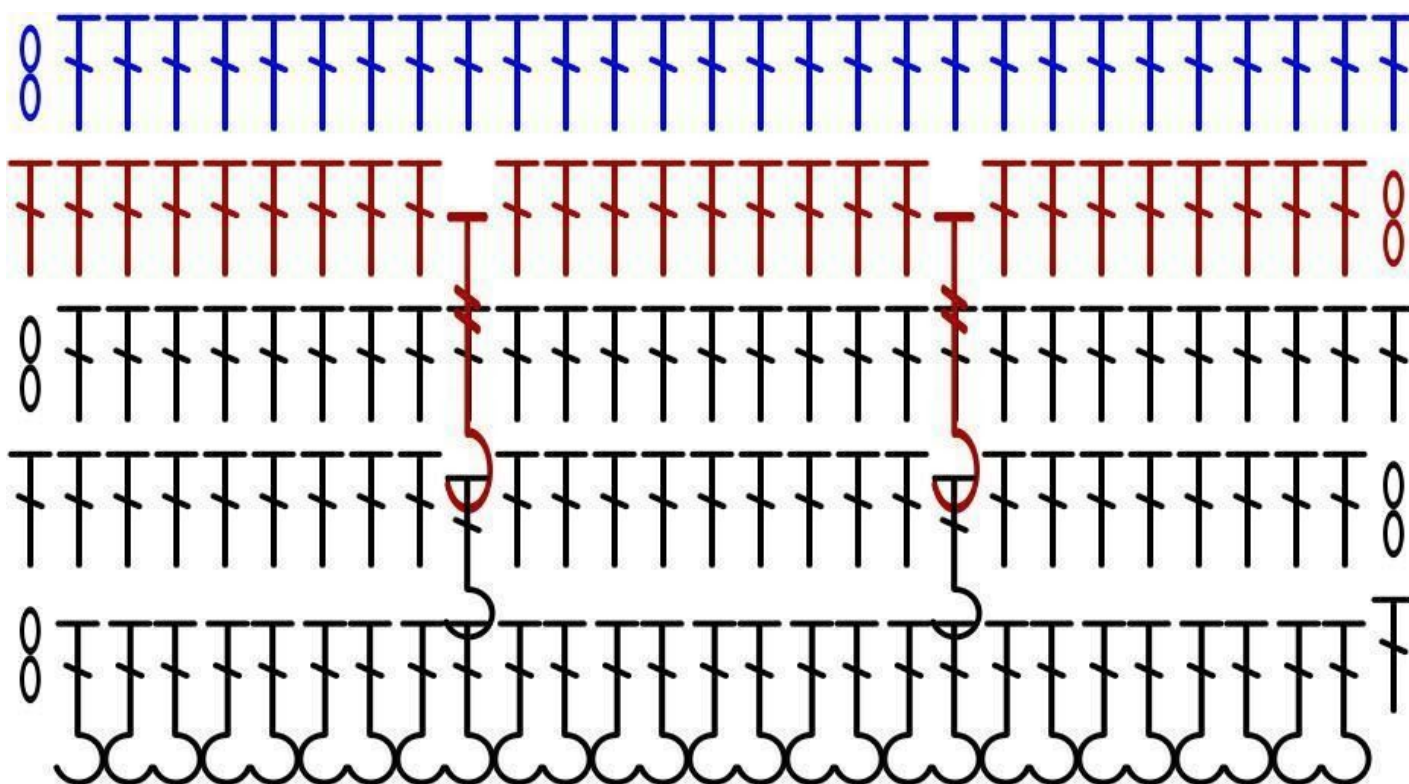

Am Ende sehen beide Muster gleich aus, ganz egal welche Version du wählst.

Jetzt sind alle Details geklärt und wir können beginnen!

Vorderteil

Rippen

Luftmaschenreihe:

Die Anzahl der Maschen in dieser Häkelschrift soll durch 10 + 9 m teilbar sein, weil 9 Stb und ein Reliefstäbchen in die nächste m gehäkelt werden.

*Wenn es notwendig ist, kann man die Anzahl Maschen anpassen, indem man mehr oder weniger Maschen zwischen den Reliefstreifen hat.

- **XS** = 89 m
- **S** = 99 m
- **M** = 109 m

1. Reihe

***die 2 Luftmaschen am Anfang jeder Reihe zählen als erstes Stb.**

2 Im und 1 Stb in die 3. Im häkeln. Weiter mit 1 Stb in jede m der Reihe häkeln. Beende mit 2 Im und wende die Arbeit.

2. Reihe

[1 RelStb-vo, 1 RelStb-hi in die nächste m] häkeln. Wiederhole [-] auf der gesamten Reihe. Beende mit 2 Im und wende die Arbeit.

3. Reihe

[1 RelStb-hi, 1 RelStb-vo in die nächste m]. Wiederhole [-] auf der gesamten Reihe. Beende mit 2 Im und wende die Arbeit.

4. Reihe

Wiederhole Reihe 2.

Wenn der Rippenbund fertig ist, wird das Muster mit den Reliefstreifen gehäkelt, das weiter oben in der Anleitung erklärt ist. Wähle eine der beiden Varianten, die dir am besten liegt.

1.-42. Reihe

Insgesamt 42 Reihen nach Muster häkeln. Die ersten Reihen Rippenbund zählen nicht mit (gilt für alle Größen).

Wenn du die 42 Reihen gehäkelt hast, wird der Faden abgeschnitten, weil die nächste Reihe mit den Luftmaschen für den Ärmel beginnt. Dies gilt ebenso für alle Größen.

43. Reihe

50 Lm und 1 Stb in die erste m des gehäkelten Vierecks (= Vorderteil) häkeln. Weiter die gesamte Reihe im Muster häkeln und mit 51 Lm die Reihe beenden. Die Arbeit wenden.



44. Reihe

1 Stb in die 3. m und 1 Stb in die nächste Lm häkeln. Weiter 1 Stb in jede Lm bis zum Viereck häkeln und dann weiter im Muster wie bisher, bis zu den Lm auf der anderen Seite. 1 Stb in jede Lm einschließlich der letzten Lm häkeln. Beende mit 2 Lm und die Arbeit wenden.

45. Reihe

Ab der 45. Reihe wird das Streifenmuster (9 Stb, 1 RelStb-vo / RelStb-hi) über die Maschen beider Ärmel gehäkelt. Wiederhole das Muster in Reihen über alle m bis an beiden Ärmeln gehäkelt sind:

- XS = 17 Reihen
- S = 19 Reihen
- M = 20 Reihen

Jetzt ist das Vorderteil ganz fertig.

Wenn du in den Größen XS oder S häkelst, dann schneide jetzt den Faden ab und beginne mit einem neuen Knäuel, damit die Farbwechsel auf Vorder- und Rückenteil gleich sind. Dafür beginnst du jetzt mit dem Faden aus der entgegengesetzten Seite des Knäuels, wickle das Garn auf, das du nicht gebraucht hast und schneide den Faden ab.

Ich habe zum Beispiel beim ersten Knäuel mit dem Faden von innen begonnen und beim zweiten Knäuel mit dem Faden von außen.

In der nächsten Reihe wird in der Mitte für den Halsausschnitt offen gelassen. Nimm 2 Maschenmarkierer oder 2 lose Fäden um den Halsausschnitt zu markieren.



- **XS** = 77 m für die linke und rechte Seite, 35 m für den Halsausschnitt
- **S** = 81 m für die linke und rechte Seite, 37 m für den Halsausschnitt
- **M** = 84 m für die linke und rechte Seite, 41 m für den Halsausschnitt

Rückenteil

1. Reihe

*Die Anzahl Maschen für die Größen S und M stehen in Klammern.

2 Im häkeln und das Muster bis zur ersten Markierung häkeln, 35 (37, 41) Im häkeln, die m für den Halsausschnitt überspringen und auf der anderen Seite des Halsausschnitts bis zum Ende der Reihe mit dem Muster fortsetzen.

2.-18. (20., 21.) Reihe

Ab der 2. Reihe wird die gleiche Anzahl Reihen für die Ärmel gehäkelt wie am Vorderteil. In die Im am Halsausschnitt werden in der ersten Reihe nur Stb gehäkelt, danach wird wie vorher im Muster über alle Maschen fortgesetzt.



19. (21., 23.) Reihe

Jetzt sind die Ärmel fertig. In der nächsten Reihe werden die Maschen für die Ärmel nicht mehr gehäkelt und es wird nur über das Rückenteil gearbeitet. Das bedeutet, dass du nun die gleiche Anzahl Maschen hast, wie am Anfang des Vorderteils.

Häkle km über die ersten 50 Maschen, danach wird im Muster fortgesetzt, bis noch 50 Maschen in der Reihe übrig sind. Mit 2 m beenden und die Arbeit wenden.

20.–59. (22.–61., 24.–62.) Reihe

Häkel im Muster wie bisher.

Wenn alle Reihen im Muster mit Reliefstreifen fertig sind, werden 3 Reihen Rippen gehäkelt. So! Jetzt bist du mit dem ganzen Stück für den Pullover fertig.

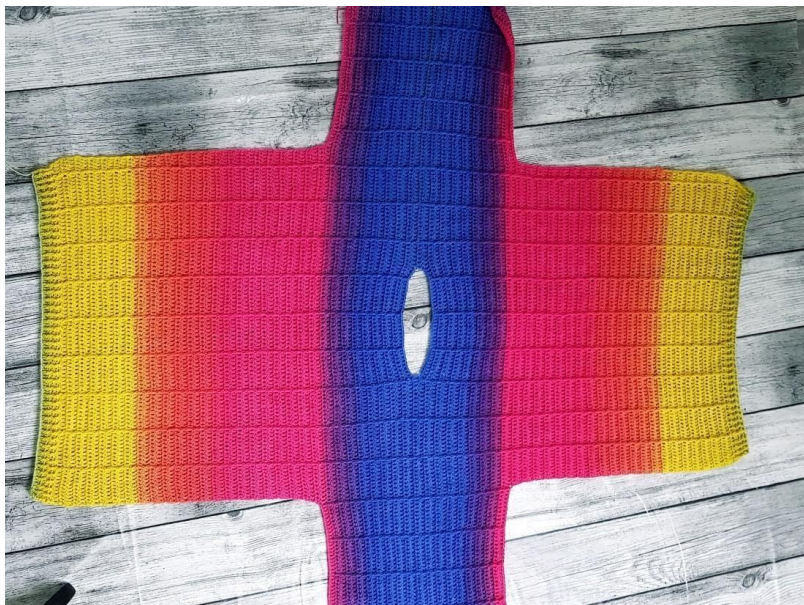

Um den Indradha Pullover fertigzustellen, falte die Arbeit in der Mitte (über die Schultern) und nähe die Seitennähte zusammen. Beginne am Ärmel und nähe ganz runter bis zur Rippenkante. So, jetzt ist er ganz fertig :-)

