



Pinkie Top

No. 1006-203-8549

Größe: 18 Monate, (2, 4, 6, 8) Jahre

Niveau: Fortgeschritten

Häkelnadel: 3,5 mm

Material: Maschenhalter, 1 kleiner Knopf,
Stopfnadel zum Vernähen der Fäden, Schere

Maschenprobe: 17 hStb = 10 cm

16 Reihen in hStb = 10 cm

10 Reihen in V-M = 10 cm

Garn: Rainbow Glitter Silver

Antique Rose Silver (#061)

Red Silver (#058)

Wieviel Garn wird benötigt?

18 Monate, 2 Jahre: 3 Knäuel Rose, 1 Knäuel Red

4, 6 Jahre: 4 Knäuel Rose, 1 Knäuel Red

8 Jahre: 5 Knäuel Rose, 1 Knäuel Red

Bestelle dein Garn hier:

<http://shop.hobbii.de/pinkie-top>

Abkürzungen:

Km: Kettmasche

Lm: Luftmasche

fm: feste Masche

hStb: halbes Stäbchen

Stb: Stäbchen

V-M: V-Masche (1 Stb, 1 Lm, 1 Stb in die gleiche M)

Picot: nach der letzten fm, 3 Lm und 1 Km in die erste Lm häkeln

abn: Abnehmen

Lm-Bg: Luftmaschen-Bogen

M: Masche(n)

-: wiederholen

Rd: Runde

Rh: Reihe

Maße

Die Anleitung kann in 5 verschiedenen Größen gearbeitet werden, von 18 Monaten bis zu 8 Jahren. Wenn deine gewünschte Größen zwischen 2 Größen liegt, dann wähle die größere.

Nimm die fertigen Maße unten als Richtlinie für die Wahl der Größe.

Die Zahlen für die Größen 2, 4, 6 und 8 Jahre sind in Klammern gesetzt.

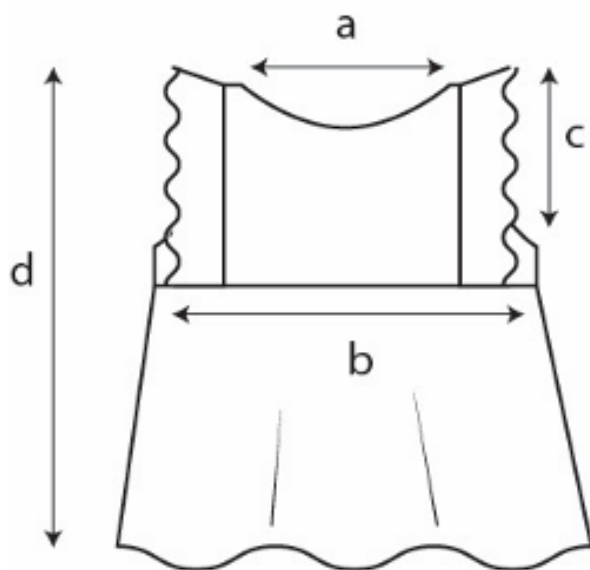

Halsausschnitt a: 13 cm (14, 15, 16, 19)

Brustweite b: 28 cm (30, 34, 36, 38)

Armausschnitt, Tiefe c: 11,5 cm (12,5, 13,5, 14,5, 16,5)

Länge d: 33 cm (35, 38, 43, 48)

Notizen zur Anleitung

Die ersten 2 Lm jeder Runde zählen nicht als ein hStb.

Die ersten 3 Lm jeder V-M-Rd zählen als ein Stb.



Anleitung

Passe

Anfang: 96 (100, 116, 124, 132) Lm häkeln und mit einer Km zu einem Ring schließen.

Rd 1: 2 Lm, 1 hStb in die gleiche M, 1 hStb in jede M. Schließe die Rd mit einer KM in das erste hStb der Runde. 2 Lm und die Arbeit wenden.

Wiederhole **Rd 1** bis du insgesamt **4 (4, 6, 8, 10) Rd** gehäkelt hast.

Jetzt werden die Rd in 2 Hälften geteilt und Vorder- und Rückenteil separat weitergearbeitet.

Beginne am Anfang der Runde und zähle **48 (50, 58, 62, 66 M)** weiter und setze einen Maschenmarkierer. Es sind jeweils **48 (50, 58, 62, 66) M** für Vorder- und Rückenteil.



Vorderteil

Rh 5 (5, 7, 9, 11): 1 abn, 1 hStb in jede M bis auf 2 Maschen vor dem Markierer, 1 abn, 2 Lm und die Arbeit wenden.

Wiederhole **Rh 5 (5, 7, 9, 11) (5, 8, 9, 9)** mal. Nach den Abnahmen solltest du **38 (40, 42, 44, 48) m** übrig haben.

Rh 10 (10, 15, 18, 20): 1 hStb in jede M, 2 Lm, die Arbeit wenden.

Wiederhole **Rh 10 (10, 15, 18, 20)** bis du insgesamt **14 (16, 20, 23, 28) Reihen** hast.

Ab hier wird der Halsausschnitt geformt. Markiere die mittleren Maschen mit 2 Maschenmarkierern.

Alle Größen

Zähle 16 M nach innen jeweils von der rechten und linken Seite und setze den Markierer in die 16. M.

In der Mitte sollen **6 (8, 10, 12, 16) M** übrig sein.



Nun werden die rechte und linke Schulter getrennt gearbeitet. Linke Seite = A, rechte Seite = B.

Häkle von dort weiter wo dein Faden ist.

Seite A

Rh 14 (16, 20, 23, 28) A: 1 hStb in jede M bis 2 M übrig sind, 1 abn, 2 Lm, die Arbeit wenden.

Rd 15 (17, 21, 24, 29) A: 1 abn, 1 hStb in jede M, 2 Lm, wenden.

Wiederhole diese 2 Reihen insgesamt 4 mal (8 Reihen). Du hast jetzt **22 (24, 28, 31, 36) Reihen** insgesamt und 8 M übrig. Abmaschen.



Seite B

Beginne mit dem Faden am zweiten Markierer und häkle 2 Lm.

Rh 14 (16, 20, 23, 28) B: 1 abn, 1 hStb in jede M, 2 Lm, wenden.

Rh 15 (17, 21, 24, 29) B: 1 hStb in jede M indtil du har 2 m tilbage, 1 abn, 2 Lm, die Arbeit wenden.

Wiederhole diese 2 Reihen insgesamt 4 mal (8 Reihen). Du hast jetzt **22 (24, 28, 31, 36) Reihen** insgesamt und 8 M übrig. Abmaschen.



Rückenteil

Anfang: Beginne mit dem Faden in der ersten zugänglichen Masche nach dem Rand des Vorderteils.

Rh 5 (5, 7, 9, 11): 1 abn, 1 hStb in jede M bis noch 2 M übrig sind, 1 abn, 2 Lm, die Arbeit wenden.

Wiederhole **Rh 5 (5, 7, 9, 11)** über **5 (5, 8, 9, 9) Reihen**. Nach den Abnahmen hast du **38 (40, 42, 44, 48) M** übrig.

Rh 10 (10, 15, 18, 20): 1 hStb in jede M, 2 Lm, wenden.

Alle Größen

Jetzt wird das Rückenteil in 2 geteilt, dabei bleiben 2 M in der Mitte stehen. Die beiden Teile werden getrennt gearbeitet, bis die gleiche Anzahl Reihen wie am Vorderteil gehäkelt sind. Siehe das Bild unten. Schließe die Schulternähte mit einer Reihe fm durch Vorder- und Rückenteil.



Rüsche

Die Rüschen werden quer vom unteren Rand der Vorderseite bis zum unteren Rand der Rückseite gehäkelt. Zähle 10 M von der Seite am Vorder- und Rückenteil nach innen und setze einen Maschenmarkierer.

Um es dir leichter zu machen, einer geraden Linie in den Reihen zu folgen, kannst du einen Kontrastfaden entlang der Linie heften, an der du jetzt häkeln wirst.

Die Rüschen werden mit V-M gearbeitet, dabei wird eine 1 V-M um jede M gehäkelt.

Die Rüsche über der rechten Schulter beginnt am unteren Rand des Rückenteils. Die Rüsche über der linken Schulter beginnt am unteren Rand des Vorderteils.

Alle Größen

Anfang: Beginne mit dem Faden um die erste M und häkle 4 Lm.

Rh 1: *1 V-M um die nächste M, 1 Lm *. Wiederhole bis noch 1 M übrig ist, 1 Stb , 4 Lm, wenden.

Rh 2: *1 V-M um die nächste M, 1 Lm* Wiederhole dies bis zum Ende der Rh, 1 Stb in die 3. M der Wendemaschen.

Rh 3-4: Wiederhole **Rh 2**.

Am Ende von **Rh 4** wird zu Red Silver gewechselt und 1 Rh mit 1 fm in jede M gehäkelt.

Abmaschen.

Wiederhole diese Vorgehensweise für die Rüsche auf der anderen Seite.



Wenn die Rüschen fertig sind, ist auch die Passe fertig. Rund um den Halsausschnitt wird ebenfalls ein Rand gehäkelt. Den kannst du jetzt häkeln oder später. Die Anleitung dafür steht weiter unten.

Rock

Alle Größen

Anfang: Beginne mit der Kontrastfarbe auf der einen Seite des Tops. Häkle 1 Lm.

Rd 1: 1 fm in jede M, zur Grundfarbe wechseln und die Rd mit einer Km schließen.

Rd 2: 4 Lm, 1 Stb in die gleiche M, 1 Lm, 1 M überspringen, *1 V-M in die nächste M, 1 Lm, 1 M überspringen*. Wiederhole dies auf der Rd und schließe mit 1 Km in die dritte Wendemasche.

Jede der nächsten Rd beginnt mit einem Lm-Bg zwischen den 3 Lm und dem nächsten Stb.

Rd 3: 4 Lm, 1 Stb in den Lm-Bg, *1 V-M in die nächste V-M, 1 Lm*. Wiederhole dies auf der Rd und schließe mit 1 Km in die dritte Wendemasche.



Wiederhole **Rd 3** bis zur gewünschten Länge oder bis du **19 (20, 21, 23, 25) Rd** insgesamt gehäkelt hast.

Rand

Rand am Halsausschnitt

Es werden 2 Rd in den Kontrastfarbe gehäkelt.

Anfang: Beginne mit dem Faden in der linke Ecke des Rückenteils.

Rd 1: 1 Lm, 3 fm in die gleiche M, 1 fm in jede M, außer in die rechte Ecke des Rückenteils, 3 fm in die Ecke, 1 fm in jede M entlang dem rechten Rand der hinteren Öffnung, außer der letzten M, 2 abn, 1 fm in jede M der linken Seite der Öffnung im Rückenteil. Schließe die Rd mit einer KM in die erste fm der Runde.

Rd 2: 1 Lm, 1 fm in die gleiche M, 4 Lm, Km in die erste Lm, *4 fm, 1 Picot*. Wiederhole dies entlang dem Halsausschnitt und schlieÙe die Rd mit einer KM in die erste fm der Runde.

Abmaschen.



Der Rand des Rocks

Anfang: Beginne mit der Kontrastfarbe auf der rechten Seite

Rd 1: 1 Lm, 1 fm in jede M, schlieÙe die Rd mit einer KM in die erste fm.

Rd 2: 1 Lm, 1 fm in die gleiche M, 3 fm, *1 picot, 4 fm*. Wiederhole auf der Runde und schlieÙe die Rd mit einer KM in die erste fm.

Abmaschen.

Fertigstellung

Alle Fäden vernähen, den Knopf annähen und in die vorgegebenen Maße spannen.



Viel Vergnügen!

