



STRICKANLEITUNG

Julius Senior

Sweater

Design: Sanna Mård Castman | Hobbii Design

MATERIAL

2 (3) 3 (3) 4 Knäuel Malaga # 01 - Fb 1
2 (2) 3 (3) 4 Knäuel Malaga # 06 - Fb 2
3 (3) 3 (4) 4 Knäuel Malaga # 13 - Fb 3
1 nøgle Fluffy Day # 01 - Fb 4

Jackenstricknadel 4 mm og 5 mm
Rundstricknadel 4 mm, 40 cm

Wollnadel

GARN

 **Malaga**, World of yarn
100 % premium HB Acryl
100 g = 165 m

 **Fluffy Day**, Hobbii
100 % Acryl
100 g = 285 m

MASCHENPROBE

10 cm x 10 cm = 17 M x 23 R

ERLÄUTERUNGEN

Randmasche (Rm) = die erste und letzte M jeder R re stricken.

Zunahmen (zun) = den Querfaden zwischen 2 M rechts verschränkt aufstricken.

ABKÜRZUNGEN

R = Reihe/n

re = rechts

li = links

HR = Hinreihe(n) / rechte Seite

RR = Rückreihe(n) / linke Seite

M = Masche(n)

Rm = Randmasche(n)

GRÖSSEN:

S (M) L (XL) XXL

MAßE

Oberweite: 106 (114) 122 (130) 140 cm

Länge: 68 (70) 72 (74) 76 cm

Ärmellänge: 49 (50) 50 (51) 51 cm

INFORMATION ZUR ANLEITUNG

Hohoho! Es ist wieder Zeit, einen Weihnachtspullover zu stricken.

Der Julius Sweater wird in einzelnen Teilen gestrickt, die zum Schluss zusammengenäht werden. Nase, Ohren und Geweih werden aufgestickt.

HASHTAGS FÜR SOZIALE MEDIEN

#hobbiidesign #hobbijuliusseñior

#hobbiichristmassweater

FRAGEN

Solltest du Fragen zu der Anleitung haben, dann kannst du uns gerne an kundenservice@hobbii.de eine E-Mail senden.

Bitte denke daran den Namen der Anleitung und die Anleitungsnummer anzugeben.

Viel Spaß!

Anleitung



RÜCKENTEIL

105 (109) 117 (123) 131 M mit Jackenstricknadel 4 mm und Fb 1 anschlagen. 21 R Rippenmuster stricken: 1 re, 1 li. Die erste R ist eine RR. Zu Jackenstricknadel 5mm wechseln. Innerhalb der Rm auf jeder Seite glatt re stricken. In der ersten R werden gleichmäßig verteilt 10 M abgenommen = 95 (99) 107 (113) 121 M.

12 R stricken.

Reihe R (HR): Wechsle zu Fb 2 und arbeite weiter wie folgt: Rm, 0 (1) 2 (1) 2 M glatt rechts, Strickschrift 1 bis auf 1 (2) 3 (2) 3 M, 0 (1) 2 (1) 2 M glatt rechts mit Fb 2, Rm. Die Strickschrift 1 zu Ende arbeiten.

Nächste R (HR): wechsle zu Fb 3. Stricke 18 (20) 20 (20) 22 R.

Stricke die Strickschrift 2 einmal.

Wechsle zu Fb 3. Strik 7 R.

Stricke die Strickschrift 3 einmal.

Wechsle zu Fb 3. Stricke 12 R.

Stricke die Strickschrift 4 einmal.

Mit Fb 3 die Arbeit zu Ende stricken.

BEACHT! HALSAUSSCHNITT: Wenn die Arbeit 65 (67) 69 (71) 73 cm misst, werden 25 (25) 27 (27) 29 M in der vorderen Mitte für den Halsausschnitt abgekettet und jede Seite getrennt fertiggestellt.

Linke Seite:

RR: die R zu Ende stricken.

HR: 2 M abketten, die R zu Ende stricken.

RR: die R zu Ende stricken.

HR: 1 M abketten, die R zu Ende stricken.

RR: die R zu Ende stricken.

HR: die restlichen M abketten.

Rechte Seite: Wird genauso gestrickt wie die linke Seite, nur spiegelverkehrt. Die M für den Halsausschnitt werden in der RR abgekettet.

VORDERTEIL

Wird genauso gestrickt wie das Rückenteil.

BEACHTTE! Halsausschnitt: Wenn die Arbeit 60 (62) 64 (66) 68 cm misst, werden 15 (15) 17 (17) 19 M in der vorderen Mitte für den Halsausschnitt abgekettet und jede Seite getrennt fertiggestellt.

Rechte Seite: In der HR werden 3-2-1-1-1 M in jeder zweiten R abgekettet. RR: die R zu Ende stricken.

Die M für die Schulter wie am Rückenteil abketten.

Linke Seite: Wird genauso gestrickt wie die rechte Seite, nur spiegelverkehrt. Die M für den Halsausschnitt werden in der RR abgekettet.

ÄRMEL

Den folgenden Abschnitt ganz durchlesen, bevor du mit der Arbeit beginnst.

2 gleiche Ärmel arbeiten.

46 (46) 48 (48) 48 M mit Jackenstricknadel 4 mm und Fb 1 anschlagen. Innerhalb der Rm auf jeder Seite im Rippenmuster stricken (1 re, 1 li). Die erste R ist eine RR. Insgesamt 21 R stricken. In der letzten R werden 5 (3) 3 (3) 3 M gleichmäßig verteilt abgenommen = 41 (43) 45 (45) 45 M. Zu Jackenstricknadel 5mm wechseln.

Innerhalb der Rm glatt rechts wie folgt stricken:

6 R mit Fb 1.

Strickschrift 1 über 30 R.

6 R mit Fb 2.

Strickschrift 2 über 8 R.

Mit Fb 3 die Arbeit zu Ende stricken.

BEACHTTE! Wenn die Arbeit 9 cm misst, werden M wie folgt zugenommen:

Rm, 1 zun, bis auf 1 M stricken, 1 zun, Rm, wiederhole von * bis * über 7 (7) 7 (5) 5 R.

Wiederhole die Zun-R noch weitere 11 (11) 12 (14) 15 mal = 65 (67) 71 (75) 77 M. Wenn die Arbeit 49 (50) 50 (51) 51 cm misst, die M in der RR abketten.

BEACHTTE! Wenn die Strickschrift 2 gestrickt wird, sollten 5 (5) 5 (7) 7 Zun-R gestrickt sein = 51 (53) 55 (59) 59 M.

AUSARBEITEN

Die Teile in die vorgegebenen Maße blocken.

Die Schulternähte schließen.

Halsbündchen: In der HR mit Rundstricknadel 4 mm, 40 cm und Fb 3 werden 80 (80) 84 (84) 88 M aus dem Halsausschnitt aufgenommen. 14 R Rippen stricken: 1 re, 1 li. Alle M abketten. Das Bündchen nach innen umschlagen und annähen.

Die Ärmel einsetzen. Seiten- und Ärmelnähte schließen.

Viel Vergnügen!

Sanna



STRICKSCHRIFTEN

Strickschrift 1

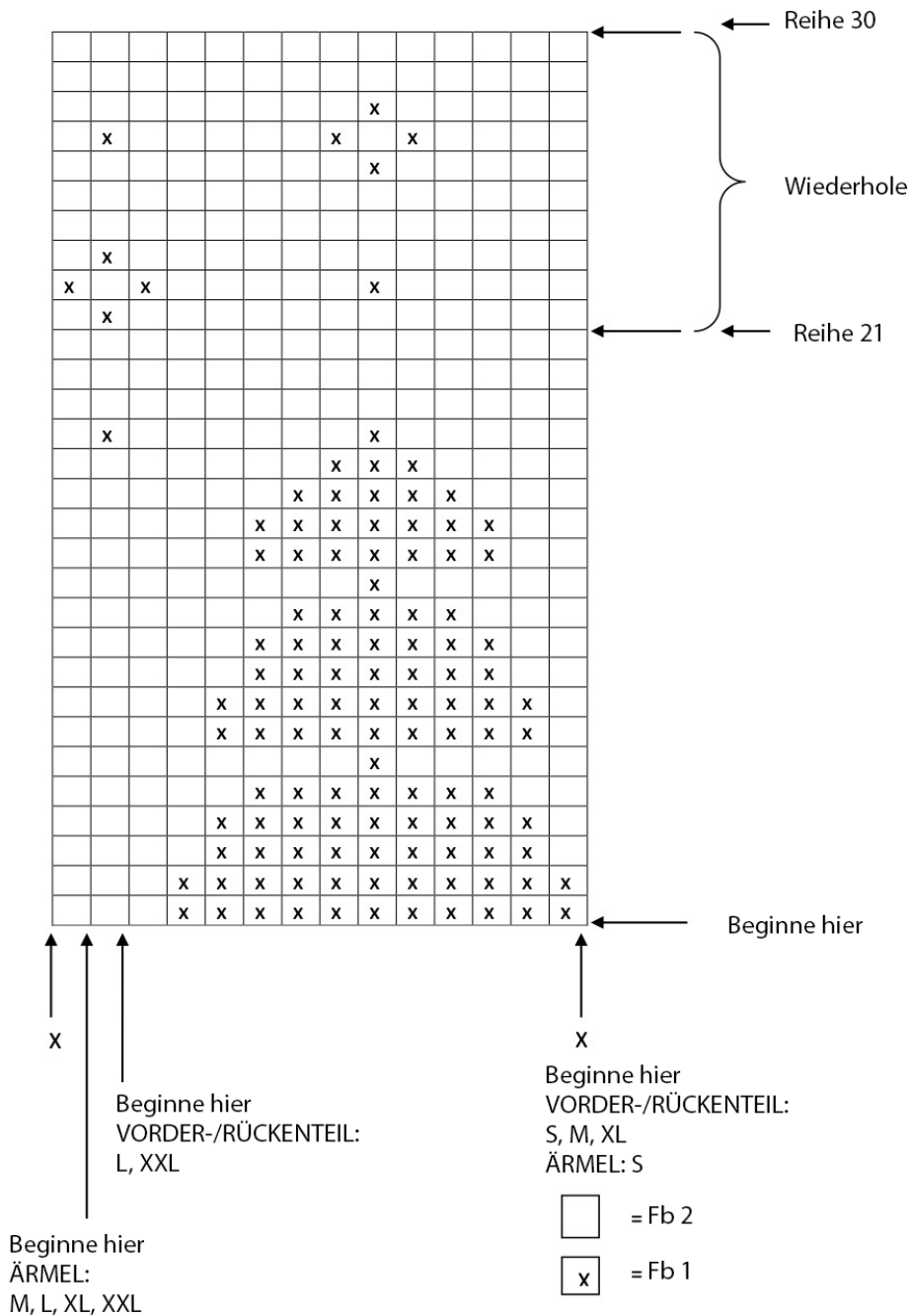

Strickschrift 1 zeigt alle Reihen. Die erste R ist eine HR.
Beginne an den Pfeilen für deine Größe. Wiederhole X-X
über die im Text angegebene Anzahl M.

REIHEN: Beginne am Pfeil und stricke Reihe 1-20.
Wiederhole Reihe 21-30 über insgesamt 20 Reihen.

Strickschrift 2

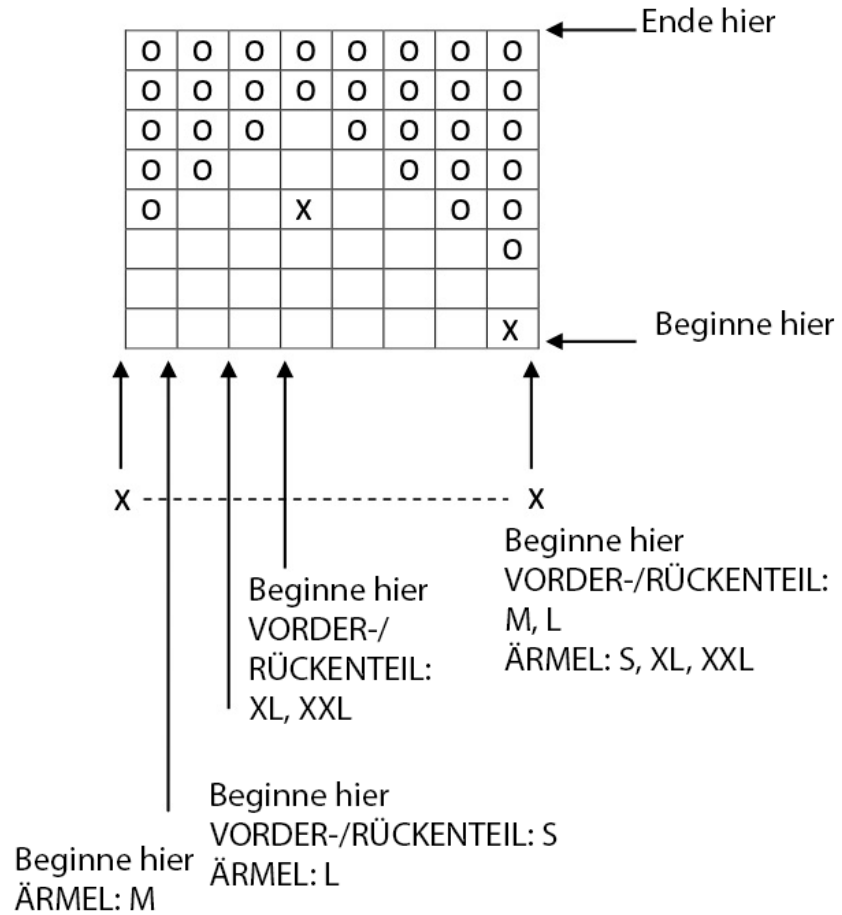

- Fb 2
- x Fb 1
- o Fb 3

Strickschrift 2 zeigt alle Reihen. Die erste R ist eine HR.
 Beginne an den Pfeilen. Wiederhole X-X.
 Stricke die Strickschrift 2 einmal.

Strickschrift 3

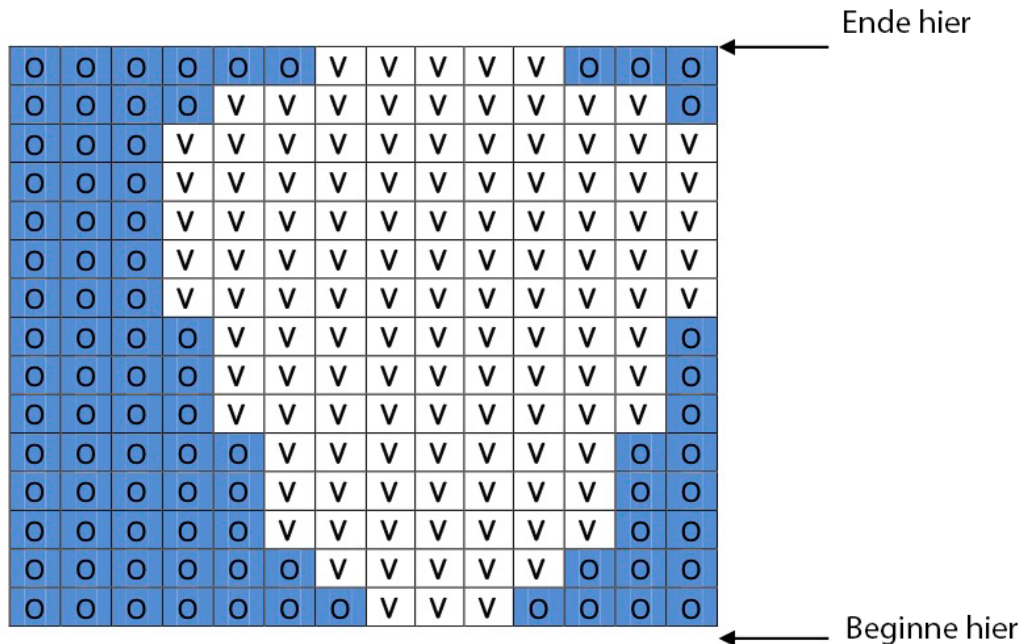

↑
X

↑

Beginne hier
VORDER-/RÜCKENTEIL:
XL, XXL

- O Fb 3
- V Fb 4

↑
X

Beginne hier
VORDER-/RÜCKENTEIL:
S, M, L

Strickschrift 3 zeigt alle Reihen.
Die erste R ist eine HR.
Beginne an den Pfeilen für deine
Größe. Wiederhole X-X.
Stricke die Strickschrift einmal.

Strickschrift 4

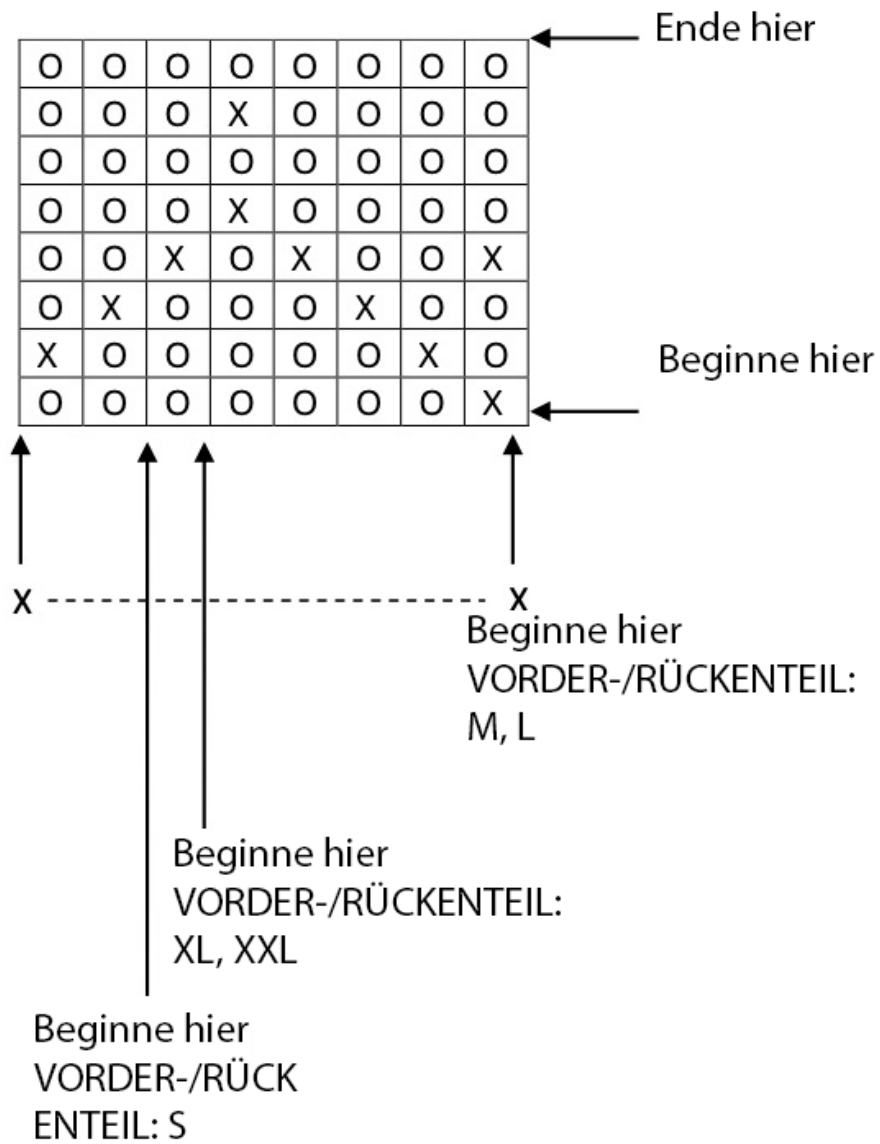

X Fb 1

O Fb 3

Stickvorlage

