



HÄKELANLEITUNG

# Suliac

Cardigan

Design: Miss Beetle | Hobbii Design

## MATERIAL

6 (6) 7 (7) Knäuel Sweet Tweed, Farbe 04  
6 (6) 7 (7) Knäuel Sweet Tweed, Farbe 08  
6 (6) 7 (7) Knäuel Extra Fine Merino, Farbe 88

Häkelnadel 5 mm

Wollnadel  
Schere

## GARN

 **Sweet Tweed**, Hobbii  
40 % Polyacryl, 21 % Polyamid, 13 %  
Mohair, 13 % Wolle, 9 % Baumwolle, 4 %  
Polyester  
25 g = 165 m

 **Friends Extra Fine Merino**, Hobbii  
100 % Wolle  
50 g = 165 m

## MASCHENPROBE

10 cm x 10 cm = 17 M x 9 Reihen

## ABKÜRZUNGEN

Lm = Luftmasche(n)  
fM = feste Masche(n)  
Km-hStb = Kettmasche aus halben  
Stäbchen  
Km-hStb-hMg = Kettmasche aus halben  
Stäbchen nur ins hintere Maschenglied  
hStb = halbe(s) Stäbchen  
hStb-hMg = halbes Stäbchen nur ins  
hintere Maschenglied  
hFStb = halbes Fischgrät-Stäbchen  
hFStb-vMg = halbes Fischgrät-Stäbchen  
nur ins vordere Maschenglied  
2Kmuzus = 2 Kettmaschen zusammenhäkeln

## GRÖSSE

S (M) L (XL)

## MAßE

Brustweite: 84 (94) 104 (116) cm  
Breite: 62 (67) 72 (78) cm  
Länge: 73,5 (74,5) 74,5 (76) cm

## INFORMATION ZUR ANLEITUNG

Der Suliac-Cardigan verleiht deinem Outfit Farbe und Behaglichkeit. Der Cardigan wird in 3 Teilen für den Rumpf (zwei Vorderteile und ein Rückenteil) und zwei Ärmeln gehäkelt, die dann zusammengefügt und mit einem Rand versehen werden. Das Design ist inspiriert von den Sonnenuntergängen in der kleinen bretonischen Stadt Saint-Suliac in Frankreich.

## HASHTAGS FÜR SOZIALE MEDIEN

#hobbiisuliac #hobbiidesign  
#missbeetle

## BESTELLE DAS GARN HIER

<https://shop.hobbii.de/suliac-cardigan>

## FRAGEN

Bei Fragen zur Anleitung wende dich gerne an [kundenservice@hobbii.de](mailto:kundenservice@hobbii.de)  
Bitte auch unbedingt Namen und Nummer der Anleitung angeben.

Viel Vergnügen!

# Anleitung



## INFOS UND TIPPS

Die Suliac-Strickjacke besteht aus drei verschiedenen Teilen: zwei Vorderteilen, einem Rückenteil und zwei Ärmeln. Nach dem Häkeln werden die Teile miteinander verbunden. Zum Schluss wird ein Rand um die Seiten der Vorderteile und um den Hals des Rückenteils gehäkelt, um der Jacke einen schönen Abschluss zu geben.

Alle Teile sowie der Rand werden mit drei Fäden gleichzeitig gehäkelt: einem Faden Friends Extra Fine Merino und zwei Fäden Sweet Tweed.

Der Cardigan wird überwiegend mit einer Wiederholung des halben Fischgrät-Stäbchens ins vordere Maschenglied und einer Luftmasche gehäkelt. Jedes Teil hat ein 8 Maschen breites Rippenbündchen, das am Anfang der ungeraden Reihen und am Ende der geraden Reihen gehäkelt wird. Die Rippenbündchen an den Vorder- und Rückenteilen werden mit 7 Kettmaschen aus halben Stäbchen und einem halben Stäbchen gearbeitet, die meisten davon ins hintere Maschenglied (außer der Kettmasche aus halben Stäbchen am unteren Ende der Arbeit).

Das Bündchen an den Ärmeln wird mit verkürzten Reihen gearbeitet. Das bedeutet, dass einige Maschen in einigen Reihen unbearbeitet bleiben und in den nachfolgenden Reihen gehäkelt werden, um die Form zu bilden. 2Kmsuz wird verwendet, um Löcher zu vermeiden, wenn eine längere Reihe über den verkürzten Reihen gehäkelt wird. Damit wird ein gleichmäßiger Übergang geschaffen.

Bei allen Teilen beginnen die geraden Reihen mit 3 Lm, die als 1 hFStb und 1 Lm zählen. Ungerade Reihen enden mit einem hFStb-vMg, diese Masche wird in die zweite Lm am Anfang der vorherigen Reihe gehäkelt, die als erstes hFStb zählt.

Anleitung für die verschiedenen Maschen:

- Halbes Fischgrät-Stäbchen: Umschlag, in die M einstecken, Umschlag, eine Schlaufe durchholen und durch die erste Schlaufe auf der Nadel ziehen. Umschlag, den Faden durch zwei Schlaufen auf der Nadel ziehen.

- Wenn in der Anleitung von hFStb-**vMg** die Rede ist, bedeutet das, dass hier mit der Nadel nur in das **vordere** Maschenglied eingestochen wird.
- Kettmasche aus halben Stäbchen: Umschlag, in die Masche einstechen, Umschlag, eine Schlaufe durchholen und diese direkt durch zwei Schlaufen auf der Nadel ziehen.
  - Wenn in der Anleitung von Km-hStb-**hMg** die Rede ist, bedeutet das, dass hier mit der Nadel nur in das **hintere** Maschenglied eingestochen wird. Youtube: <https://youtu.be/bnpgmTed7hs>
- Halbes Stäbchen: Umschlag, in die M einstechen, Umschlag und eine Schlaufe durchholen, Umschlag und durch die drei Schlaufen auf der Nadel ziehen.
  - Wenn in der Anleitung von hStb-**hMg** die Rede ist, bedeutet das, dass hier mit der Nadel nur in das **hintere** Maschenglied eingestochen wird.
- 2Kmuzus: in die **Wendeluftmasche** der vorigen Reihe einstechen, Umschlag und eine Schlaufe durchholen. Ins hintere Maschenglied der nächsten M einstechen (du findest diese Masche in einer längeren vorigen Reihe), Umschlag und eine Schlaufe durchholen. Durch zwei Schlaufen auf der Nadel ziehen. Versuche, diese Masche relativ locker zu arbeiten.

Das Design ist inspiriert von den Sonnenuntergängen in der kleinen bretonischen Stadt Saint-Suliac in Frankreich. Wenn ich diesen Cardigan trage, fühle ich mich in die letzten Sonnenstunden am Fluss Rance versetzt, während ich eine Waffel mit Eis esse. Mit dem Tragen dieses Cardigans wird dein Tag farbenfroh und aufregend!

## Maschenprobe

Die Maschenprobe ist 10 cm x 10 cm = 17 M x 9 Reihen.



Häkle dafür ein Probestück mit 21 Maschen und 14 Reihen.

23 Lm

Reihe 1: 1 hFStb in die fünfte Lm. [1 Lm und 1 M überspringen, 1 hFStb-vMg] 9-mal.

Reihe 2: 3 Lm und wenden (zählt als 1 hFStb und 1 Lm). 1 hFStb-vMg in die dritte M. [1 Lm und 1 M überspringen, 1 hFStb-vMg] 9-mal.

Reihe 2 bis zu Reihe 14 wiederholen. Abmaschen.

Miss ein 10 cm großes Quadrat in der Mitte deiner Häkelprobe. Es sollten 17 M x 9 Reihen sein.

## MAßE

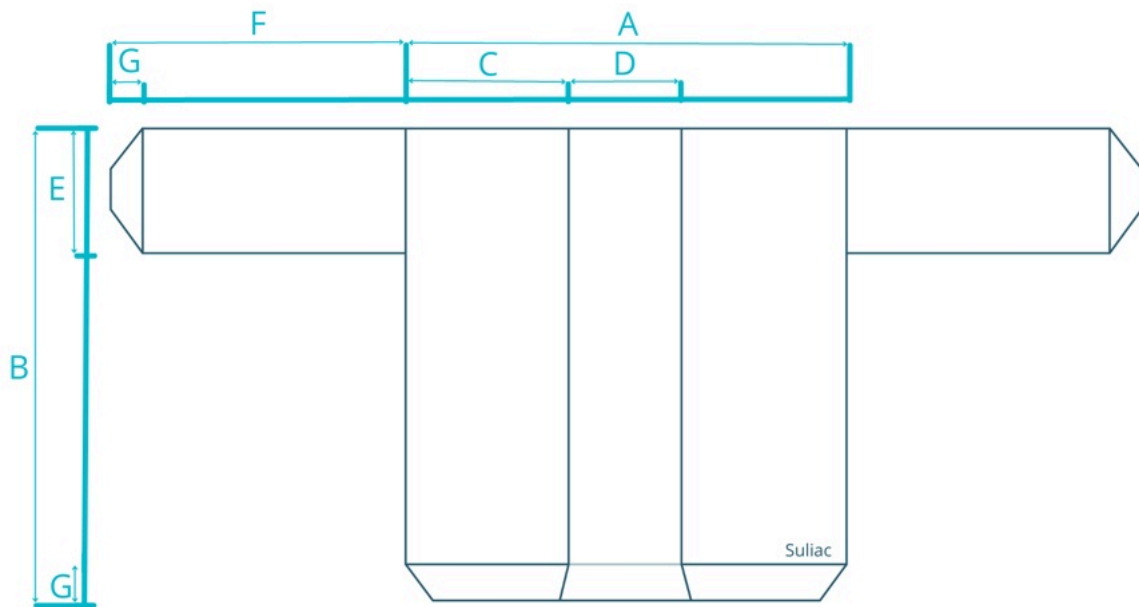

		S	M	L	XL
<b>A</b>	Breite	<b>62 cm</b>	<b>67 cm</b>	<b>72 cm</b>	<b>78 cm</b>
<b>B</b>	Länge*	<b>73,5 cm</b>	<b>74,5 cm</b>	<b>74,5 cm</b>	<b>76 cm</b>
<b>C</b>	Schulterbreite	<b>26 cm</b>	<b>28,5 cm</b>	<b>31 cm</b>	<b>34 cm</b>
<b>D</b>	Breite Halsausschnitt	<b>10 cm</b>			
<b>E</b>	Tiefe Armausschnitt / Ärmelweite	<b>22,2 cm</b>	<b>24,4 cm</b>	<b>26,6 cm</b>	<b>28,8 cm</b>
<b>F</b>	Ärmellänge*	<b>41 cm</b>	<b>41 cm</b>	<b>40 cm</b>	<b>38 cm</b>
<b>G</b>	Rippenbund	<b>5 cm</b>			

\*Inklusive Rippenbund

## VORDERTEILE



Es wird in Hin- und Rückreihen gehäkelt. Fertige zwei identische Teile an: das rechte und das linke Vorderteil.

126 (128) 128 (130) Lm

Reihe 1: 1 Km-hStb in die zweite Lm ab der Nadel, 6 Km-hStb, 1 hStb. 1 hFStb, [1 Lm und 1 M überspringen, 1 hFStb] 58 (59) 59 (60) Mal.

Reihe 2: 3 Lm und wenden (zählt als 1 hFStb und 1 Lm). 1 hFStb-vMg in die dritte M, [1 Lm und 1 M überspringen, 1 hFStb-vMg] 57 (58) 58 (60) Mal. 1 hStb-hMg, 6 Km-hStb-hMg, 1 Km-hStb.

Reihe 3: 1 Lm und wenden. 7 Km-hStb-hMg, 1 hStb-hMg. 1 hFStb-vMg, [1 Lm und 1 M überspringen, 1 hFStb-vMg] 58 (59) 59 (60) Mal.

Reihe 2-3 bis Reihe 24 (26) 28 (30) wiederholen. Beachte, dass die letzte Reihe eine gerade Reihe ist, sie muss also als Reihe 2 gearbeitet werden. Abmaschen.

## RÜCKENTEIL

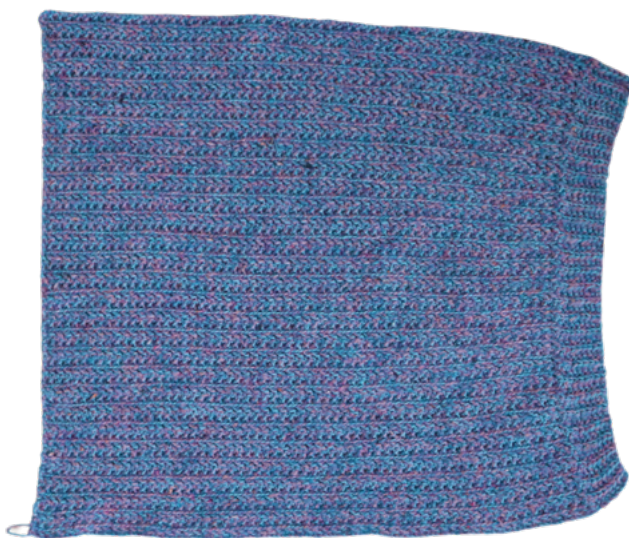

Es wird in Hin- und Rückreihen gehäkelt.

126 (128) 128 (130) Lm

Reihe 1: 1 Km-hStb in die zweite Lm ab der Nadel, 6 Km-hStb, 1 hStb. 1 hFStb, [1 Lm und 1 M überspringen, 1 hFStb] 58 (59) 59 (60) Mal.

Reihe 2: 3 Lm und wenden (zählt als 1 hFStb und 1 Lm). 1 hFStb-vMg in die dritte M, [1 Lm und 1 M überspringen, 1 hFStb-vMg] 57 (58) 58 (60) Mal. 1 hStb-hMg, 6 Km-hStb-hMg, 1 Km-hStb.

Reihe 3: 1 Lm und wenden. 7 Km-hStb-hMg, 1 hStb-hMg. 1 hFStb-vMg, [1 Lm und 1 M überspringen, 1 hFStb-vMg] 58 (59) 59 (60) Mal.

Reihe 2-3 bis Reihe 56 (62) 66 (70) wiederholen. Beachte, dass die letzte Reihe eine gerade Reihe ist, sie muss also als Reihe 2 gearbeitet werden. Abmaschen.

## ÄRMEL



Es wird in Hin- und Rückreihen gehäkelt. Fertige 2 Stück an.

74 (74) 72 (68) Lm

Reihe 1: 1 Km-hStb in die zweite Lm ab der Nadel, 6 Km-hStb, 1 hStb. 1 hFStb, [1 Lm und 1 M überspringen, 1 hFStb] 32 (32) 31 (29) Mal.

Reihe 2: 3 Lm und wenden (zählt als 1 hFStb und 1 Lm). 1 hFStb-vMg in die dritte M, [1 Lm und 1 M überspringen, 1 hFStb-vMg] 31 (31) 30 (28) Mal. 1 hStb-hMg, 1 Km-hStb-hMg. *6 M bleiben unbearbeitet.*

Reihe 3: 1 Lm und wenden. 1 Km-hStb-hMg, 1 hStb-hMg. 1 hFStb, [1 Lm und 1 M überspringen, 1 hFStb-vMg] 32 (32) 31 (29) Mal.

Reihe 4: 3 Lm und wenden (zählt als 1 hFStb und 1 Lm). 1 hFStb-vMg in die dritte M, [1 Lm und 1 M überspringen, 1 hFStb-vMg] 31 (31) 30 (28) Mal. 1 hStb-hMg, 1 Km-hStb-hMg. *Häkle in den ungearbeiteten M in Reihe 2 weiter.* 1 2Kmsuz, 4 Km-hStb-hMg, 1 Km-hStb.

Reihe 5: 1 Lm und wenden. 7 Km-hStb-hMg, 1 hStb-hMg. 1 hFStb, [1 Lm und 1 M überspringen, 1 hFStb-vMg] 32 (32) 31 (29) Mal.

Reihe 2-5 bis Reihe 40 (44) 48 (52) wiederholen. Beachte, dass du mit einer Reihe 4 abschließt. Abwaschen.

## FERTIGSTELLEN

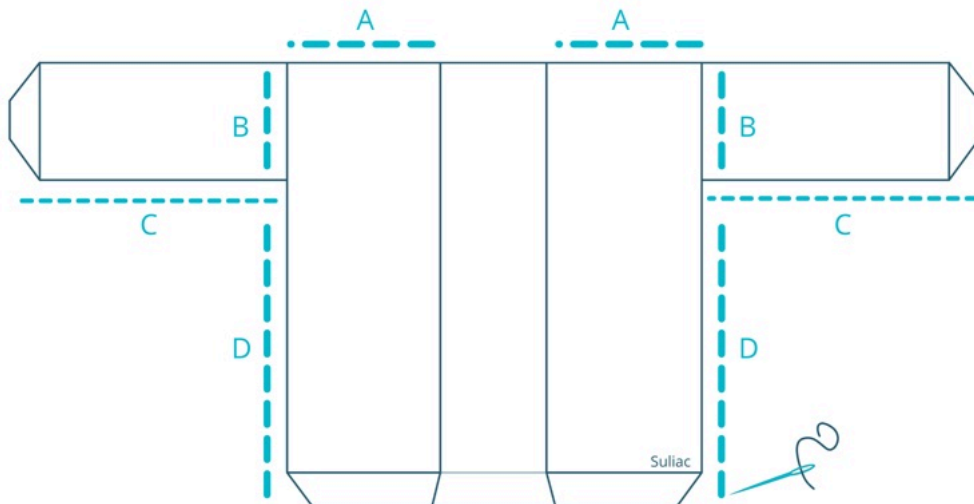

Verwende eine Wollnadel und nur einen Faden Hobbii Friends Merino Extra Fine - der Faden Sweet Tweed wird beim Zusammennähen weggelassen. Nähe mit unsichtbaren Stichen.

Verbinde die Vorder- und Rückenteile an den Schultern (A). Falte dann jeden Ärmel und näh ihn an beiden Seiten zusammen (B), der offene Teil liegt dabei nach unten. Schließe die offene Seite des Ärmels (C). Nähe zum Schluss die Vorder- und Rückenteile an den Seiten zusammen (D).



## RAND

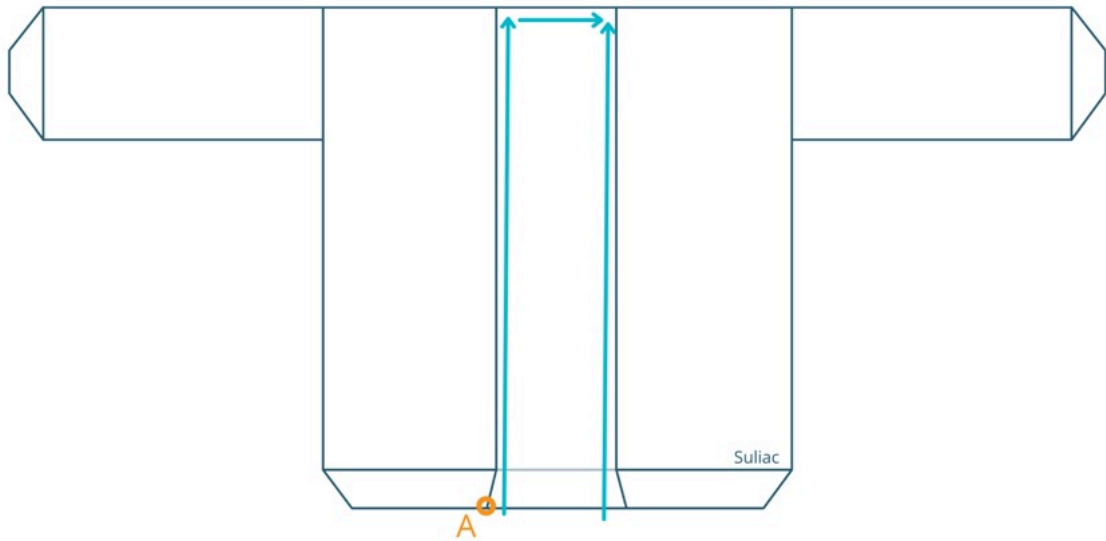

Lege den Cardigan mit den Vorderseiten zu dir hin. Setze das Garn auf der Innenseite des linken unteren Teils (A) an.

Reihe 1: Häkle gleichmäßig um den Rand fM: entlang des linken Vorderteils nach oben, entlang des Halsausschnitts im Rückenteil und entlang des rechten Vorderteils nach unten. Versuche, drei fM pro 4 M zu machen: 3 fM, 1 M überspringen, 1 Lm und wenden.

Reihe 2: fM in jede M der vorigen Reihe. Abmaschen.

**Viel Vergnügen!**

Beatriz Cánovas · Miss Beetle

**MISS BEETLE**

